

歩車道境界ブロック マウントアップ用(茨城県規格)

CAD data	DWG SFC
----------	---------

基本 参考質量:180kg

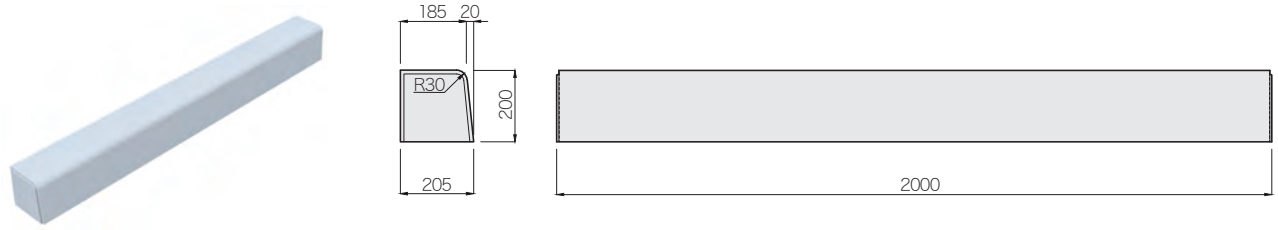

切り下げ用両面R 参考質量:90kg

水抜き 参考質量:74kg

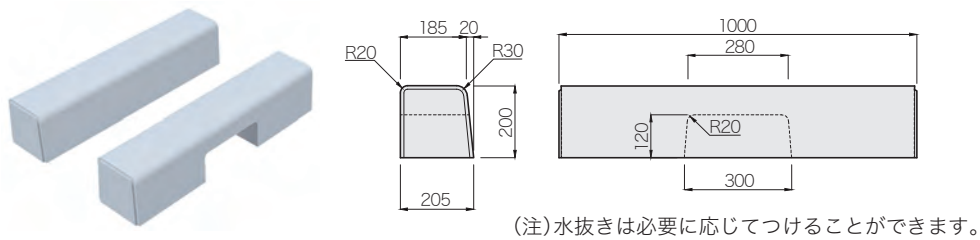

切り下げ H=50 用左 参考質量:66kg

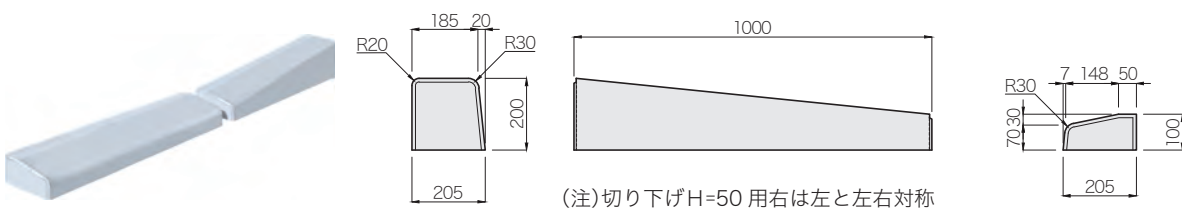

平 H=50 用 参考質量:42 kg

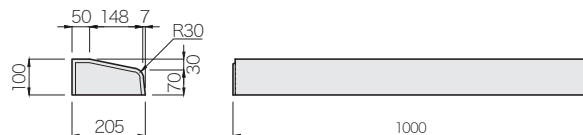

切り下げ H=20 用左 参考質量:81kg

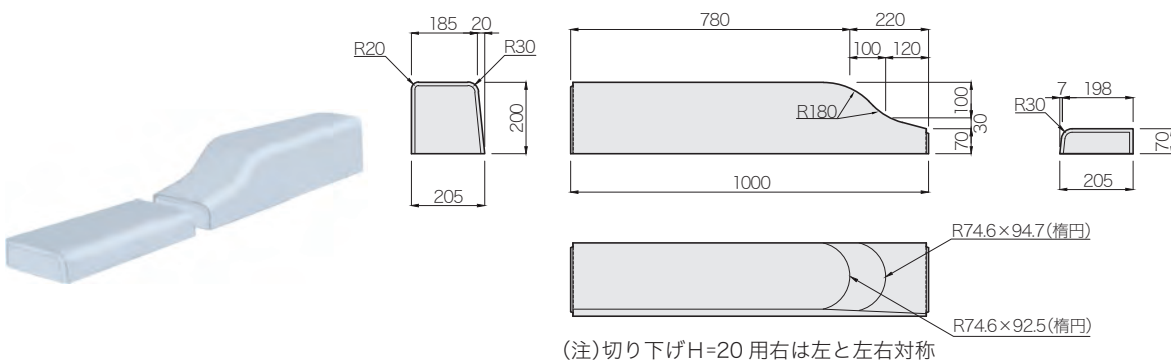

平 H=20 用 参考質量:16 kg

