

L形エプロンブロックB [セミフラットタイプ]

輪荷重 T-25
 縦断 CAD data DWG
 SFC

B基本 L=2000 (参考質量: 769kg)

単位: mm

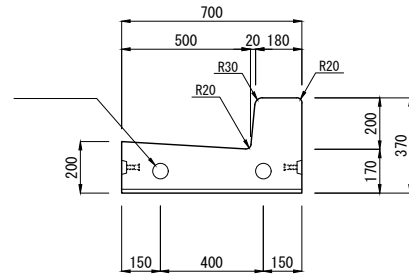
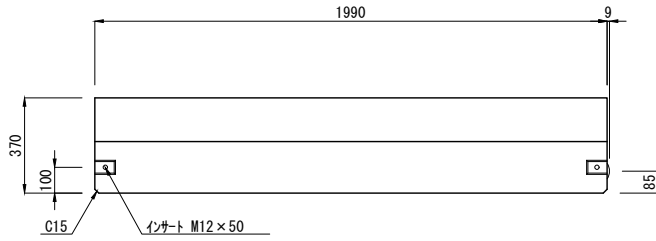

B基本 L=1000 (参考質量: 382kg)

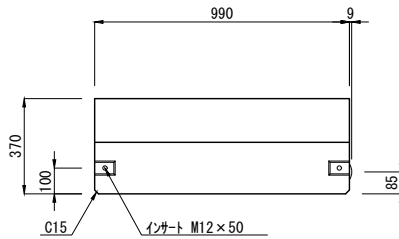

B水抜き L=2000 (参考質量: 762kg)

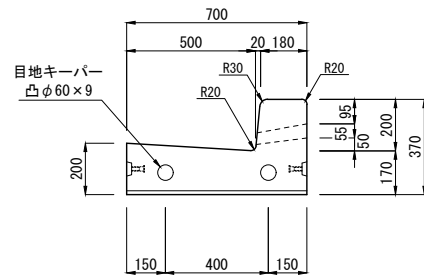
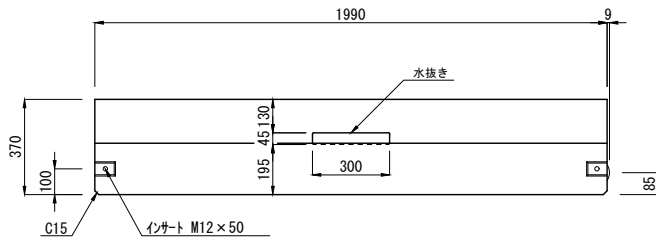

BD斜左 L=1000 (参考質量: 361kg)

(注) 斜右は斜左と左右対称

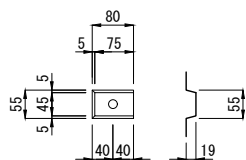
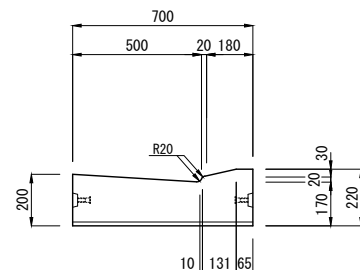
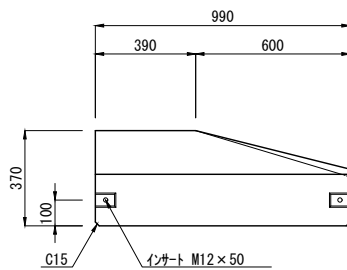
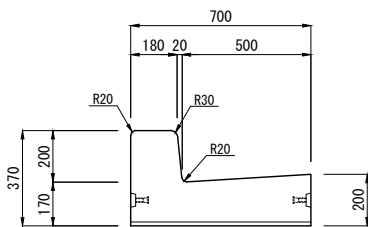

ジョイント部詳細図

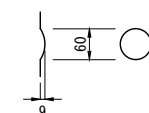

目地キーパー
凸φ60×9 部詳細図

製品名	L形エプロンブロックB [セミフラットタイプ]		
規格	B基本・B水抜き・BD斜		
製図		縮尺	1/30



東洋コンクリート工業株式会社

L形エプロンブロックB [セミフラットタイプ]

輪荷重 縦 横 T-25 CAD data DWG SFC

単位：mm

BD低 L=2000 (参考質量：629kg)

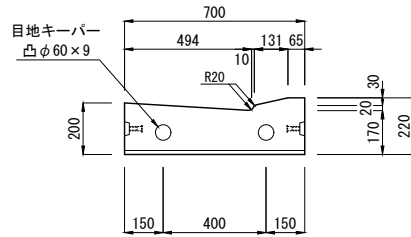
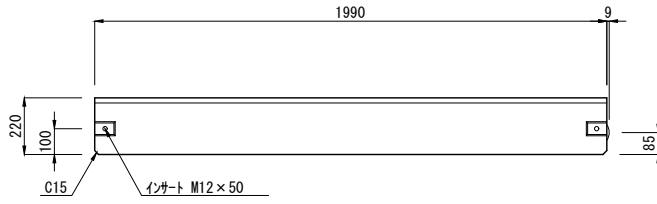

BD低 L=1000 (参考質量：315kg)

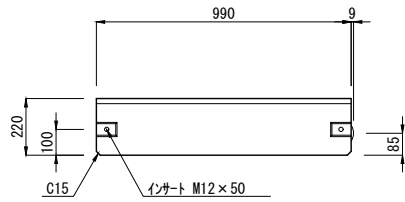

B斜左 H=20 L=1000 (参考質量：358kg) (注)斜右は斜左と左右対称

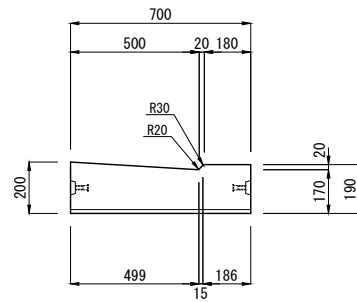
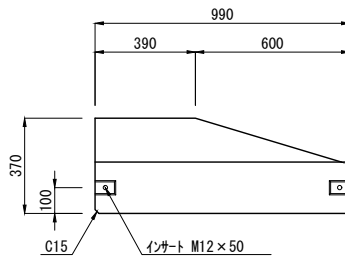
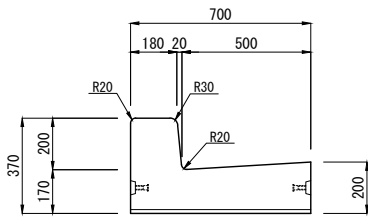

B低 H=20 L=2000 (参考質量：610kg)

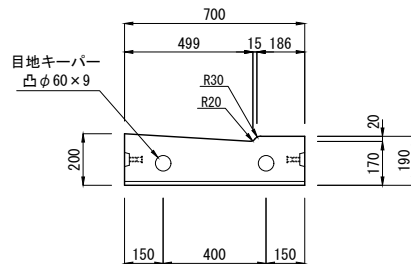
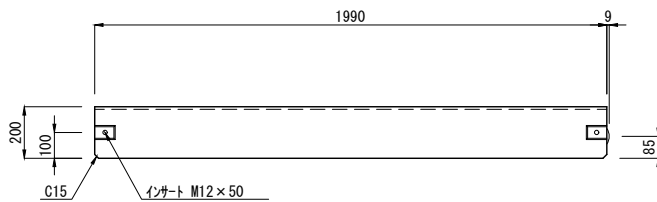

B低 H=20 L=1000 (参考質量：305kg)

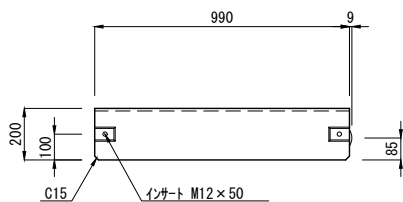

B低 H=20 L=500 (参考質量：152kg)

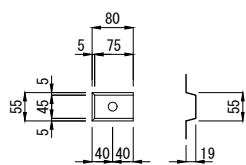
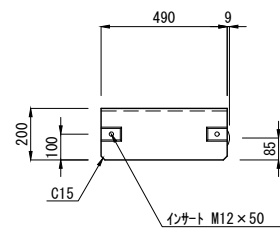

ジョイント部詳細図

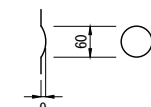

目地キーパー
凸φ60×9 部詳細図

製品名	L形エプロンブロックB [セミフラットタイプ]		
規格	BD低・B低H=20・B斜H=20		
製図		縮尺	1/30



東洋コンクリート工業株式会社

L形エプロンブロック B [マウントアップタイプ]

輪荷重 縦断	T-25	CAD data	DWG SFC
-----------	-------------	-------------	------------

単位 : mm

L=2000 (参考質量 : 769kg)

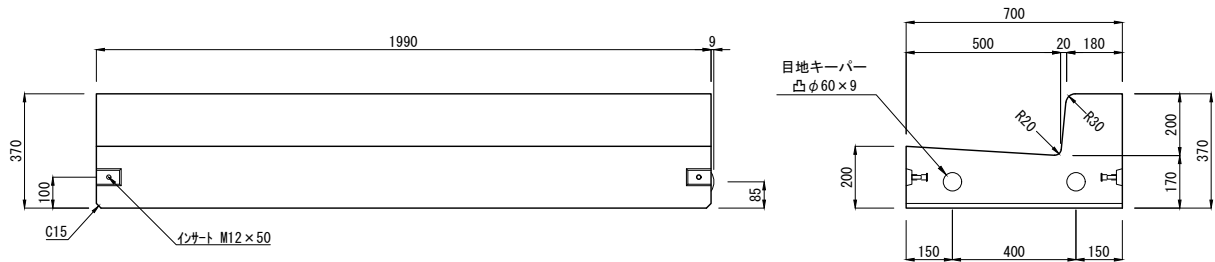

L=1000 (参考質量 : 382kg)

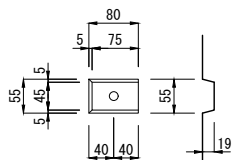
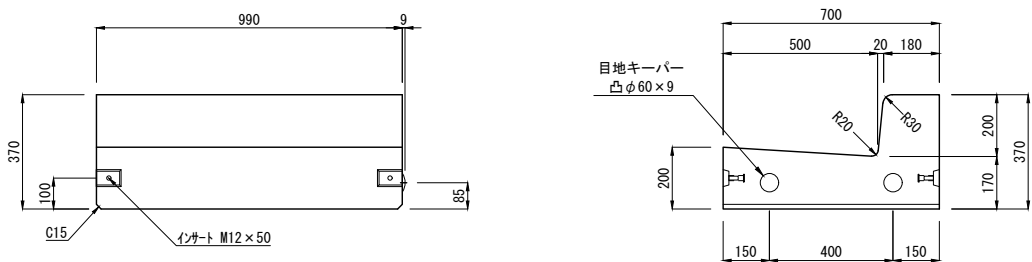

ジョイント部詳細図

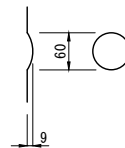

目地キーパー
凸φ60×9 部詳細図

製品名	L形エプロンブロック B		
規格	マウントアップタイプ		
製図	E:2008.11.17	R:2023.07.20	縮尺 1/25



東洋コンクリート工業株式会社