

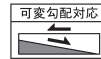

I B C排水側溝 乗り入れ一体 III型 H=50 (車両乗り入れ部)



輸荷重
縦横断 **T-25**

CAD data DWG SFC

防草タイプ

I B C排水側溝の車両乗り入れ部に使用する T-25 縦横断対応の境界ブロッカー一体型の管渠側溝です。
側溝と縁石が一体になっているため工期短縮が図れます。
また、車両の乗り入れ等による縁石の破損も防止できます。



布設標準構造図(参考)

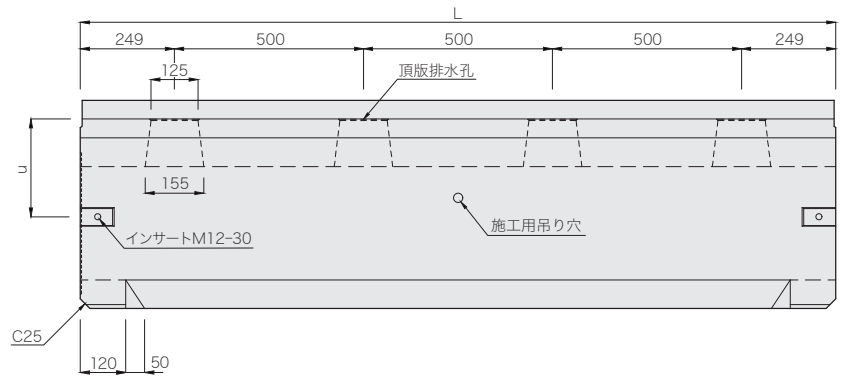
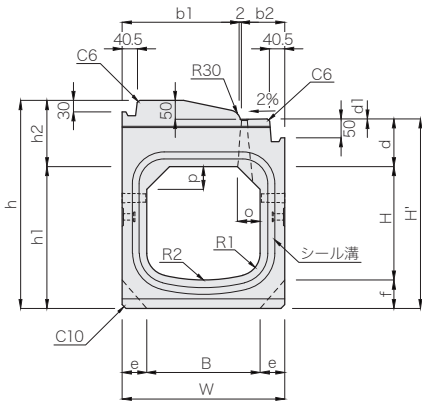
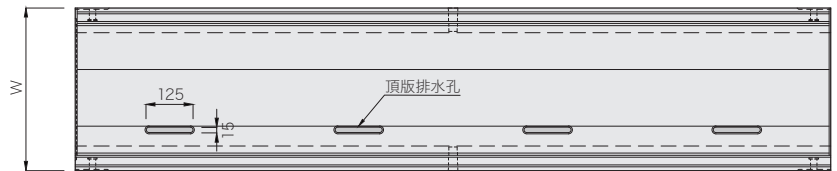
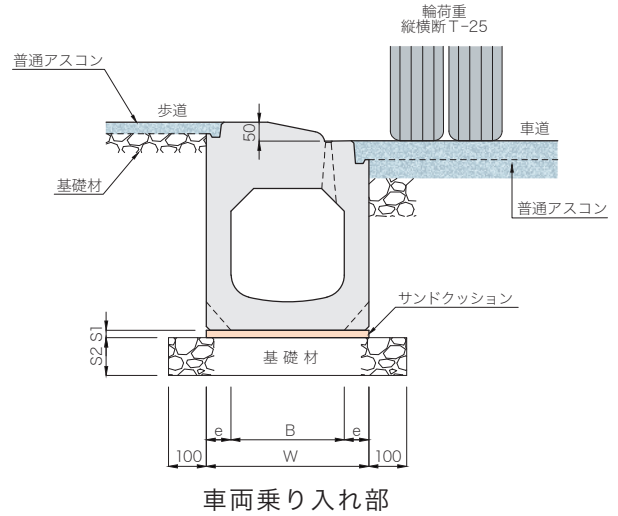

呼び名 (B×H)	寸法 (mm)																				参考 質量 (kg)	
	B	H	W	H'	h	h1	h2	b1	b2	d	d1	e	f	o	p	u	R1	R2	L	S1		S2
300× 300	300	300	430	501	550	375	175	310.5	117.5	126	1	65	75	60	60	259	60	450	1998	20	100	645
× 400		400		601	650	475																706
× 500		500		701	750	575																767
× 600		600		801	850	675															150	828
× 700		700		901	950	775																889
× 800		800		1001	1050	875																950
× 900		900		1101	1150	975															200	1011
×1000		1000		1201	1250	1075																1072
400× 400	400	400	540	612	660	480	180	365.5	172.5	132	2	70	80	80	80	319	80	600	1998	20	100	892
× 500		500		712	760	580																958
× 600		600		812	860	680															150	1024
× 700		700		912	960	780																1089
× 800		800		1012	1060	880																1155

(注)側壁のセンターに施工用の吊り穴を設けてあります。



I B C排水側溝 乗入れ一体 II型 H=20 (横断歩道部用)

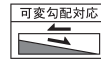

輸荷重
縦断 T-25

CAD data DWG SFC

防草タイプ

I B C排水側溝の横断歩道部または交差点巻き込み部に使用するT-25 縦断設計の境界ブロッカー一体型の管渠側溝です。側溝と縁石が一体になっているため工期短縮が図れます。

布設標準構造図(参考)

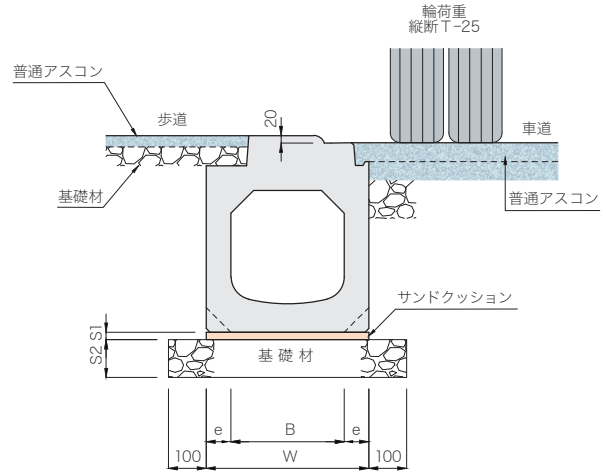

交差点巻き込み部・横断歩道部

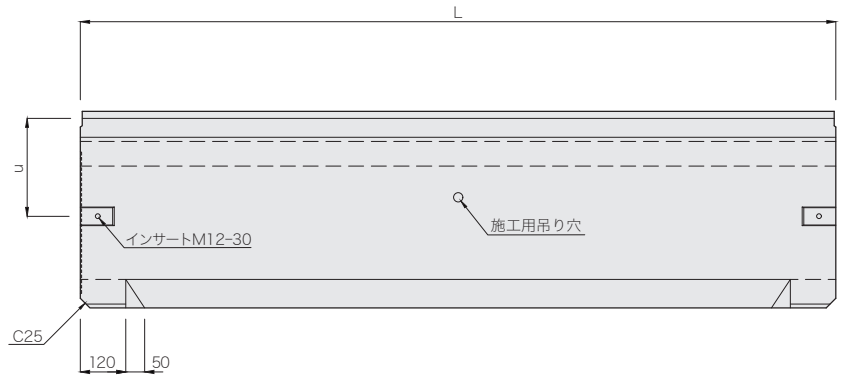
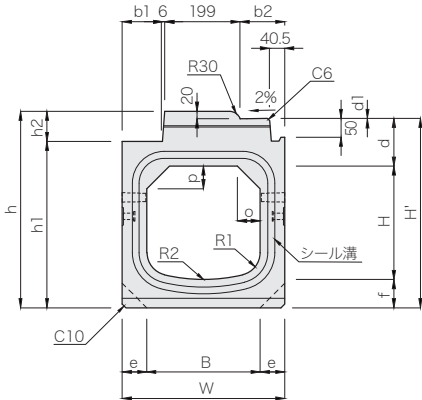
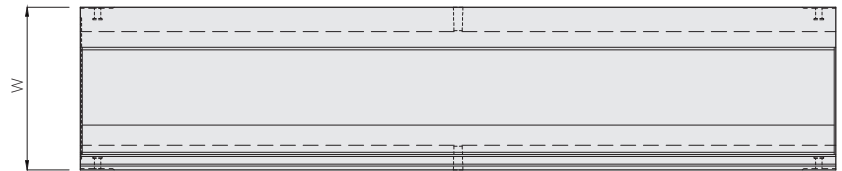

※交差点巻き込み部で使用する場合は1.0m製品およびカット製品等に対応できます。

呼び名 (B×H)	寸法 (mm)																				参考 質量 (kg)	
	B	H	W	H'	h	h1	h2	b1	b2	d	d1	e	f	o	p	u	R1	R2	L	S1		S2
300× 300	300	300	430	501	520	440	80	106.5	118.5	126	1	65	75	60	60	259	60	450	1998	20	100	582
× 400		400		601	620	540																643
× 500		500		701	720	640																704
× 600		600		801	820	740															150	765
× 700		700		901	920	840																826
× 800		800		1001	1020	940																887
× 900		900		1101	1120	1040															200	948
×1000		1000		1201	1220	1140																1009
400× 400	400	400	540	612	630	550	80	161.5	173.5	132	2	70	80	80	80	319	80	600	1998	20	100	804
× 500		500		712	730	650																870
× 600		600		812	830	750															150	936
× 700		700		912	930	850																1001
× 800		800		1012	1030	950																1067

(注)側壁のセンターに施工用の吊り穴を設けてあります。

I B C 排水側溝 乗り入れ一体 II 型 H=0-20 (横断歩道部)

可変勾配対応
 輪荷重 縦断 T-25
 CAD data DWG SFC

防草タイプ

I B C 排水側溝の横断歩道部または交差点巻き込み部に使用するT-25 縦断設計の境界ブロッカー一体型の管渠側溝です。側溝と縁石が一体になっているため工期短縮が図れます。



布設標準構造図(参考)

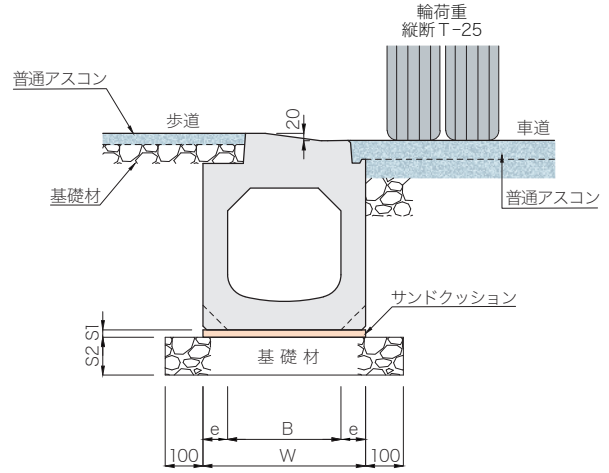

交差点巻き込み部・横断歩道部

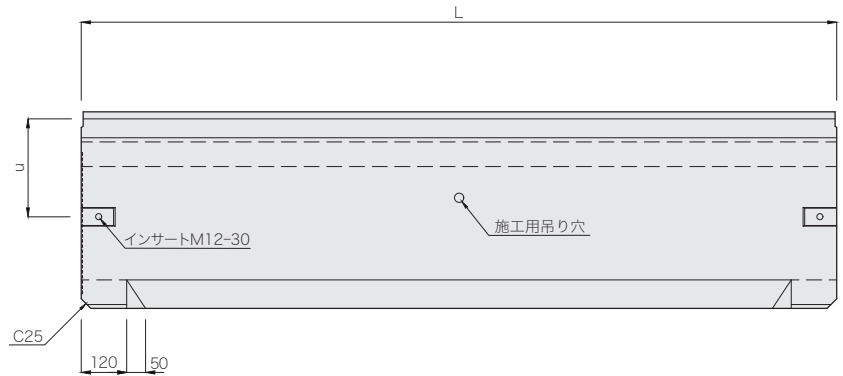
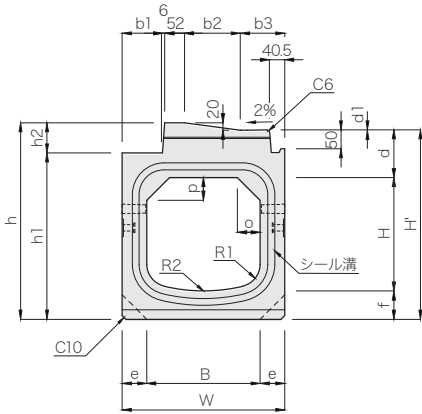
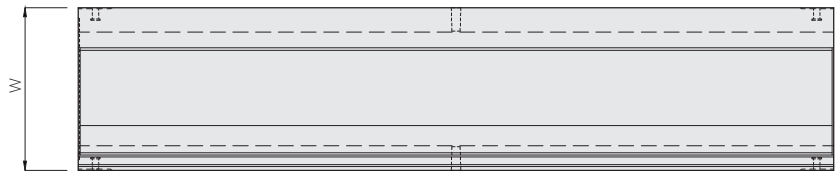

※交差点巻き込み部で使用する場合は1.0m製品およびカット製品等に対応できます。

呼び名 (B×H)	寸法 (mm)																				参考質量 (kg)		
	B	H	W	H'	h	h1	h2	b1	b2	b3	d	d1	e	f	o	p	u	R1	R2	L		S1	S2
300× 300	300	300	430	501	520	440	80	106.5	148	117.5	126	1	65	75	60	60	259	60	450	1998	20	100	569
× 400		400		601	620	540																	630
× 500		500		701	720	640																	691
× 600		600		801	820	740																150	752
× 700		700		901	920	840																	813
× 800		800		1001	1020	940																	874
× 900		900		1101	1120	1040																200	935
×1000		1000		1201	1220	1140																	996
400× 400	400	400	540	612	630	550	80	161.5	148	172.5	132	2	70	80	80	80	319	80	600	1998	20	100	791
× 500		500		712	730	650																	857
× 600		600		812	830	750																150	923
× 700		700		912	930	850																	988
× 800		800		1012	1030	950																	1054

(注)側壁のセンターに施工用の吊り穴を設けてあります。